

МОНТАЖНЫЕ РАБОТЫ

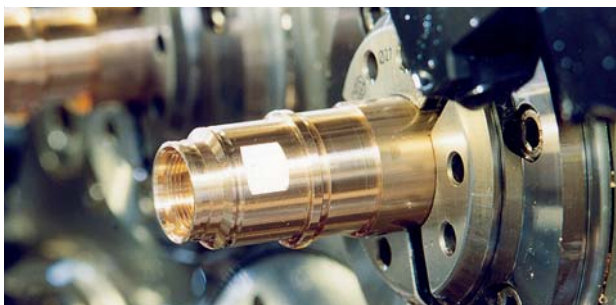

ЧЕРТЕЖЫ

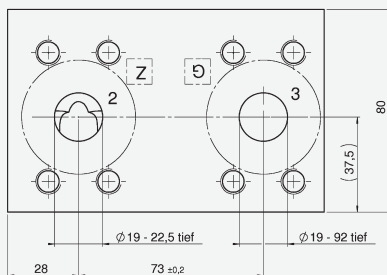
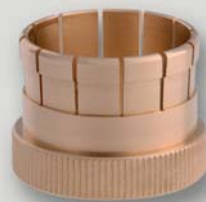

Точной механики IMPRO

Гласхютте-Саксония



ДЕТАЛИ



КОНСТРУКТИВНЫЕ
УЗЛЫ

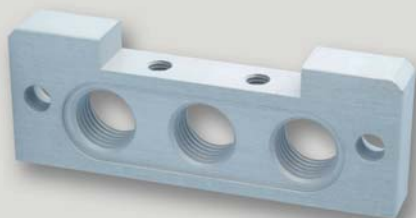

ПРОИЗВОДСТВО
ИНСТРУМЕНТОВ

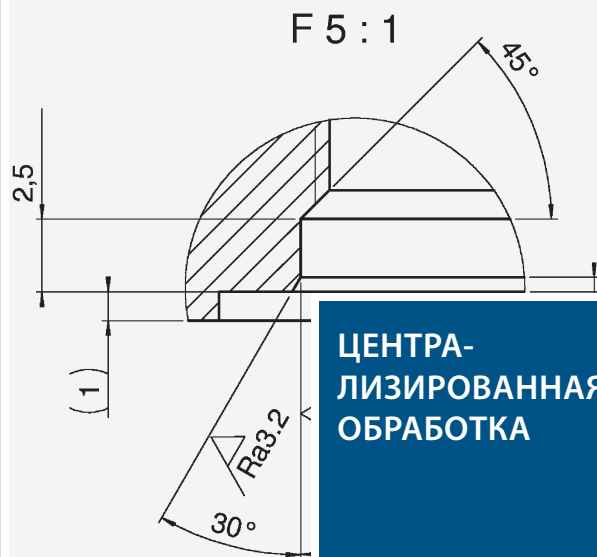

Центр точной механики IMPRO Гласхютте

Центр точной механики IMPRO Гласхютте - это общий офис предприятий группы IMPRO e.V., союз предприятий металлообработки и точной техники в Восточных Рудных горах.

Этот офис представляет сеть экономически и юридически самостоятельных фирм-поставщиков и металлургических предприятий региона Гласхютте / Дрезден в Саксонии.

В целом, у нас работает около 1 000 сотрудников при годовом обороте в 100 млн. евро.

Все эти маленькие и средние предприятия являются специалистами в своей отрасли, они имеют многолетний опыт и обладают высоким техническим ноу-хау.

IMPRO – больше, чем отдельное предприятие

Широта специальных знаний и разнообразие форм предприятий представляют преимущество союза.

Поэтому в наших силах – в зависимости от заказа – согласно запросам клиента привлекать специалистов и предприятия, которые обещают оптимальное решение.

Сотрудники Центра точной механики IMPRO Гласхютте тесно сотрудничают с предприятиями группы IMPRO.

Они обслуживают централизованно и бесплатно для клиентов – от момента установления контакта до исполнения заказа на изготовление.

Ваше преимущество: Централизованная обработка

Консультация специалиста в соответствии с Вашим запросом / Вашими требованиями

Рекомендации соответствующих офферентов или же поставщиков

Надежное изготовление и доставка

От запроса до коммерческого предложения



Сферы деятельности и виды работ

Мы занимаемся изготовлением отдельных деталей, серийным производством вплоть до производства конструктивных узлов. У нас есть возможность обработать все распространенные металлы и полимерные материалы, которые поддаются фрезерованию, сверлению и обработке на токарном станке, с помощью современного и большого станочного парка.

Точение	Патронная обточка: Ø от 0,5 до 100 мм
	Продольная обточка: Ø от 2 до 32 мм
	размеры больше, чем патрон
Фрезерование	до 2100 x 1100 x 1400 мм
Шлифование	плоское: до 800 x 400 x 250 мм
	круглое (внешнее): Ø от 50 до 100 мм
	круглое (внутреннее): Ø от 1,5 до 165 мм
	бесцентровое
Зубонарезание	внешнее зубонарезание, фрезерованные прямые/косые зубья до модуля 3
	прямое зубонарезание: валы + зубчатые колёса, модуль 0,2-2,5; до Ø 150 мм
	конструктивные узлы
Электроэрозионная обработка	различные электроэрозионные вырезные и копировально-прошивочные станки
Штанцевание / Прессование	штанцевание до 40 т / прессование до 160 т
Монтаж	конструктивные узлы, готовые к монтажу, и маленькие устройства
Покрытие полимером	конструирование и производство инструментов с предоставлением образцом и документации
	литые изделия из термопласта от 0,1 до 300 г с отделкой поверхности
	усилие зажима до 1500 кН
	изготовление полимерных деталей для медицинских инструментов и приборов
	автоматическая облицовка металлических деталей полимером и двухкомпонентных частей
Редукторостроение	маломощная передача, цилиндрический редуктор
	конструирование и оптимизация
Приборостроение	приборы контроля качества в соответствии с требованиями заказчика
	маленькие устройства, монтажные приспособления и автоматизация монтажа
Сборка кабелей	медные кабеля, световодные кабеля, сетевые компоненты, разъёмы
Производство инструментов	включая конструирование
Обеспечение качества	Все предприятия сертифицированы согласно DIN EN ISO 9001:2000 и частично согласно ISO TS 16949.
	Используются современнейшие измерительные и контрольные приборы.

Точной механики IMPRO

Гласхютте - Саксония



КОНТАКТ

адрес IMPRO e.V.
Zentrum Präzisionsmechanik
Hauptstraße 39
01768 Glashütte/Sa.
Deutschland

телефон +49 (0) 35053-3209-1
факс +49 (0) 35053-3209-7

эмаль kundenbetreuung@impro-precision.de

интернет

www.impro-precision.de

Актуальные новости • События • Обзор предприятия
Контакты • Сферы деятельности и виды работ • Список оборудования

подъезд

